

Kopierfräse für Profile aus Aluminium und Kunststoff

Konzipiert, um mit der Vertikaleinheit die durchgehenden Schließzylinder-/ Drückerloch-Fräsungen und mit der Horizontaleinheit die Schlosskastenfräsung an Türen und Fenstern auszuführen, ohne das Profil zu drehen. Die Bearbeitungszeiten sind sehr gering und die Profilpositionierung erfolgt überaus einfach. Das wirkungsvolle Spannsystem, dessen Druckstücke so breit wie der Arbeitstisch sind, und die hochwertigen Werkzeuge ermöglichen eine vibrationsfreie Bearbeitung des Werkstücks und erlauben durchgehende Fräsungen bis zu 110mm.

Linearführungen (A, Achsen x und y), die auf einer starken Gusseisenstütze (B) befestigt sind, erlauben sehr stabile und schwingungslose Bearbeitungen.

Eine große Auswahl an Kopierschablonen und Zulagen für verschiedene Profilsysteme ist erhältlich.

6+6 Klappanschläge auf den Seitenträgern in 3 verfügbaren Längen: 1-2-2,5m.



Artikel 104320+502482

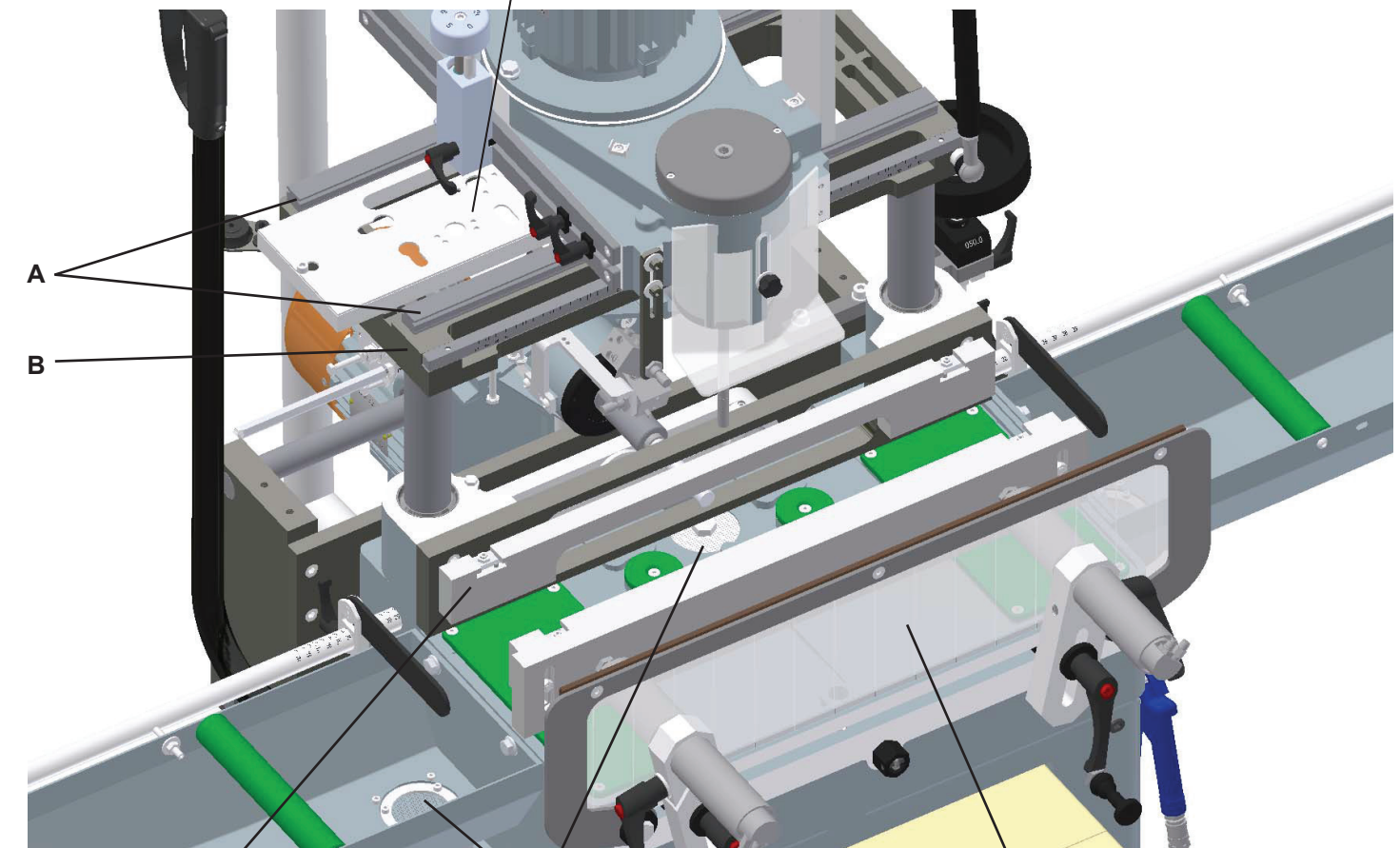

Das wichtigste Merkmal des Spannsystems sind die maßgeschneiderten Zulagen, die das Profil sicher, vibrations- und verformungsfrei spannen. Dank *Easy-Reverse-System* lässt sich der Zulagenwechsel sehr schnell durchführen.

Kühlmittels Rücklauf-Öffnungen filtern die Flüssigkeit und führen sie in den Tank zurück (optional).

Die Kunststofflamellen verhindern, dass das Kühlmittel außerhalb des Arbeitstisches austritt. Die Flüssigkeit wird auf den Arbeitstisch und von dort in die Rücklauf-Öffnung geleitet.

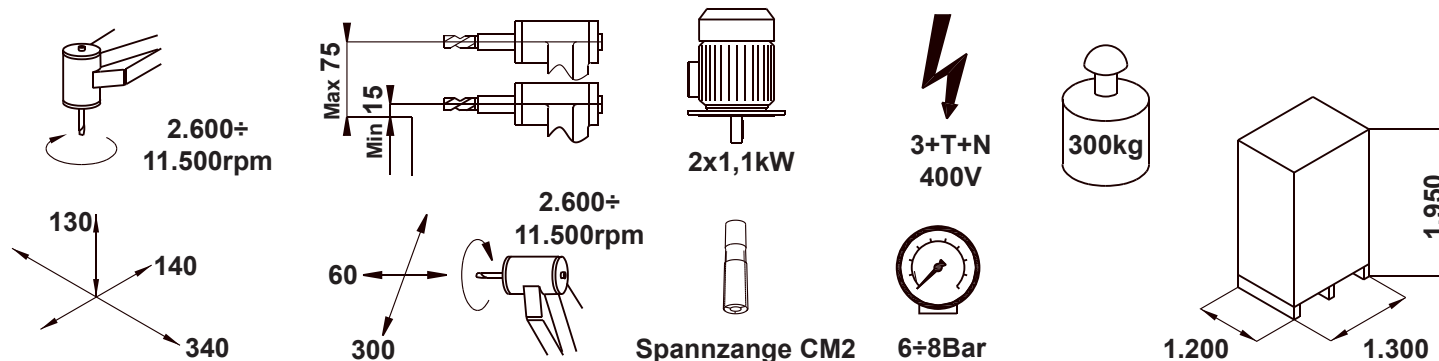

Die Firma behält sich das Recht vor, ihre Produkte ohne vorherige Benachrichtigung zu verändern und verbessern.

Arbeitsweise:

- 1) Durch Betätigen des Ventils (A) wird die Niederdruck-Spannung eingeschaltet;
 - 2) Durch gleichzeitigen Drücken der auf den Rechts- und Linkshebelgriffen liegenden Pneumatiktasten (B), erfolgt die Hochdruck-Spannung und der vertikale Motor mit Kühlmittel-Sprüheinrichtung wird in Betrieb gesetzt.
 - 3) Durch gleichzeitigen Drücken der auf den Griffen des zentralen Hebels liegenden Pneumatiktasten (C), wird der horizontale Motor mit Kühlmittel-Sprüheinrichtung in Betrieb gesetzt.
- Die Zweihandbedienungen sind zertifiziert (EN574-3A).

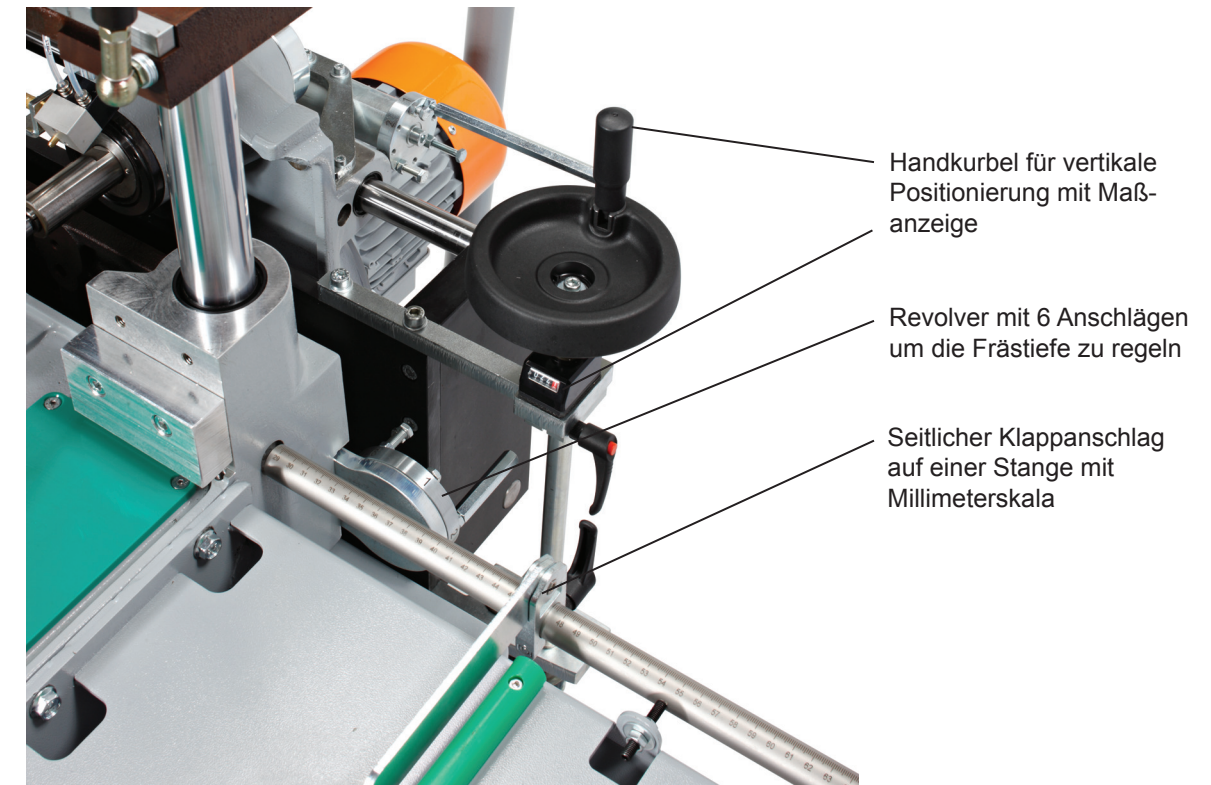
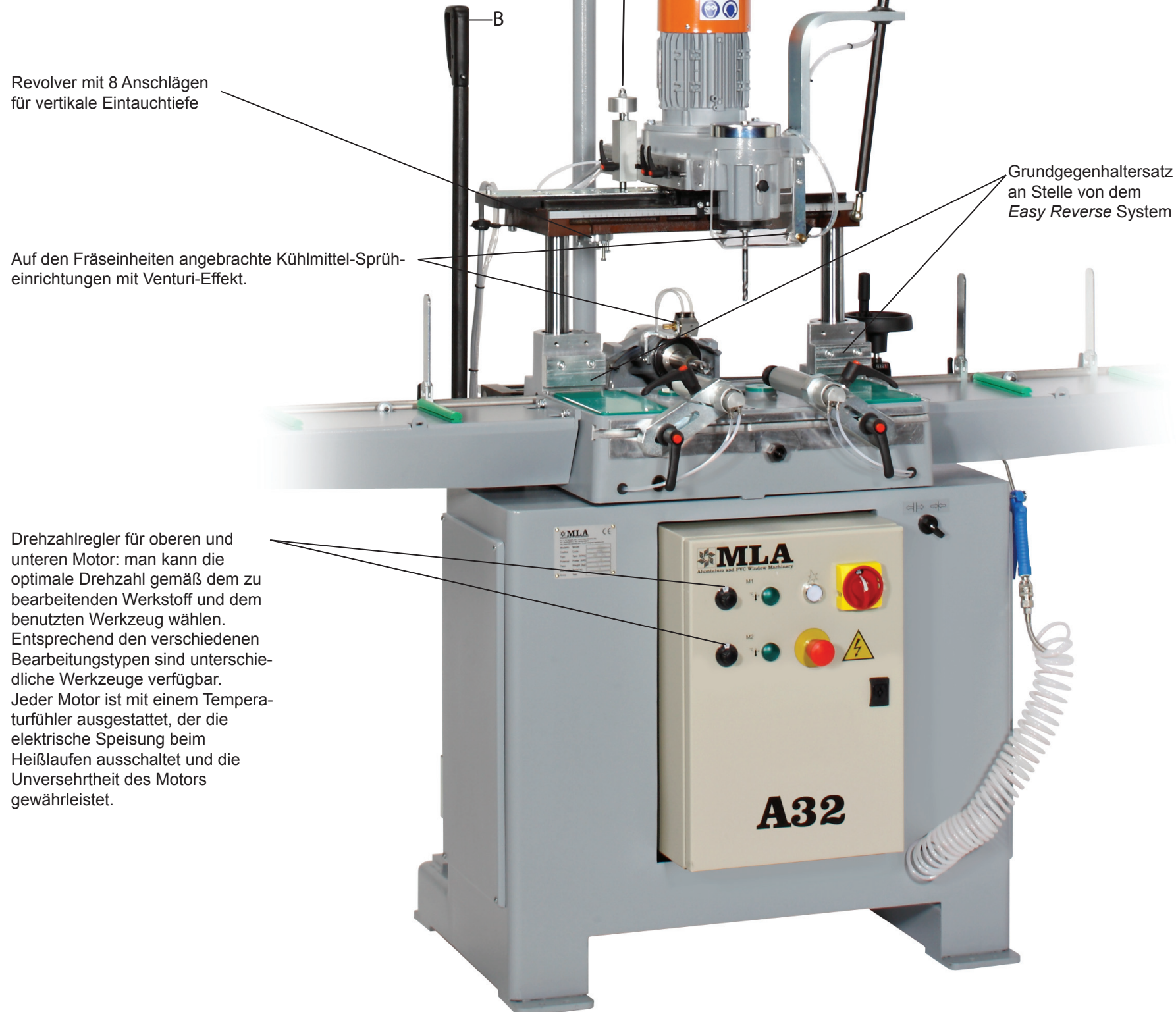

Die Regulierung der Rückeinheit erfolgt aus der Stellung des Bediener.

